

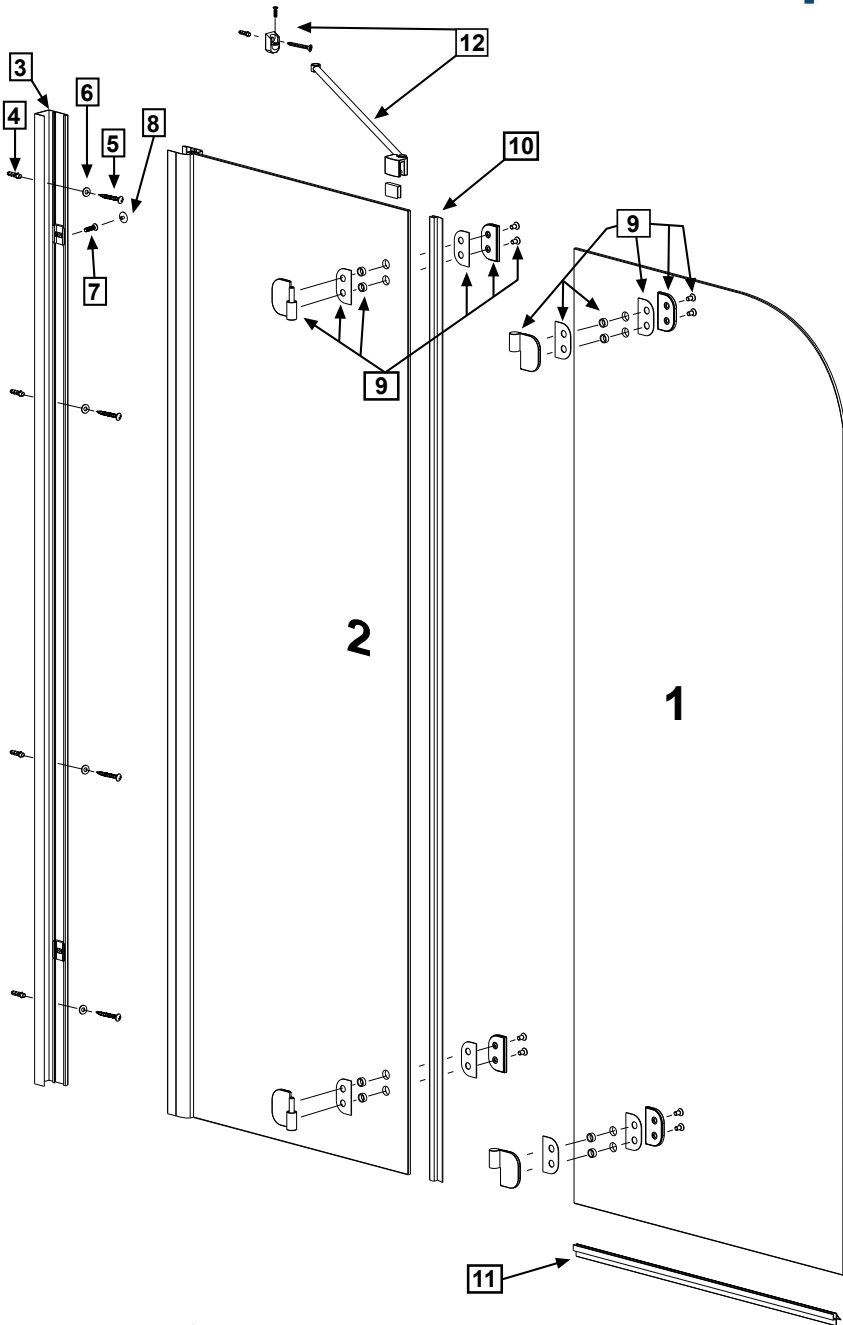









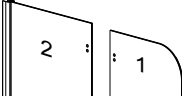





- Ⓟ Instrukcja montażu
- Ⓒ Assembly instruction
- Ⓓ Montageanleitung
- Ⓛ Montavimo instrukcija
- Ⓡ Инструкция по монтажу
- Ⓤ Інструкція монтажу

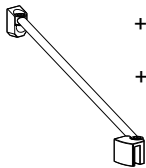

TORRENTA
PND

Dolphi



Nr No. Nr №	Mark Bezeichnung Oznaczenie Обозначение	Number of items STÜCK SZTUK ШТ
1. 2.		1 1
3.		1
4.	 $\phi 8$	4
5.	 M5 Typ A DIN 9021	4
6.	 5x40 DIN 7981	4
7.	 4x16 DIN 7991	2
8.		2
9.	  SW4 + SW2	2
10.		1
11.		1
12.	 +  +  +  + 	1
13.	 SW 2,5	1

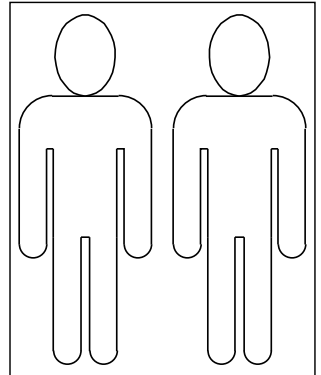
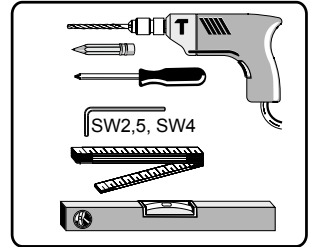

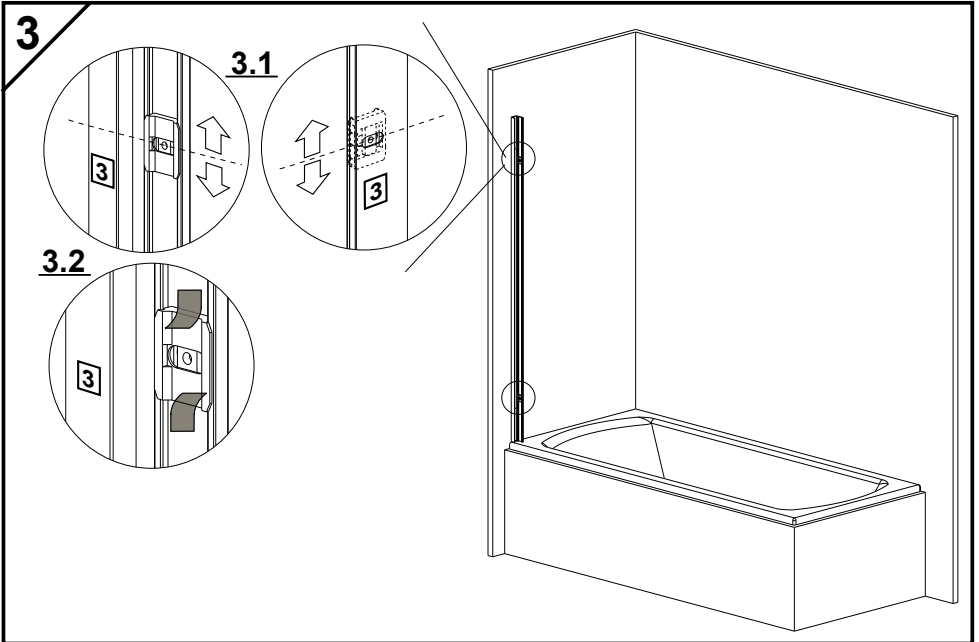
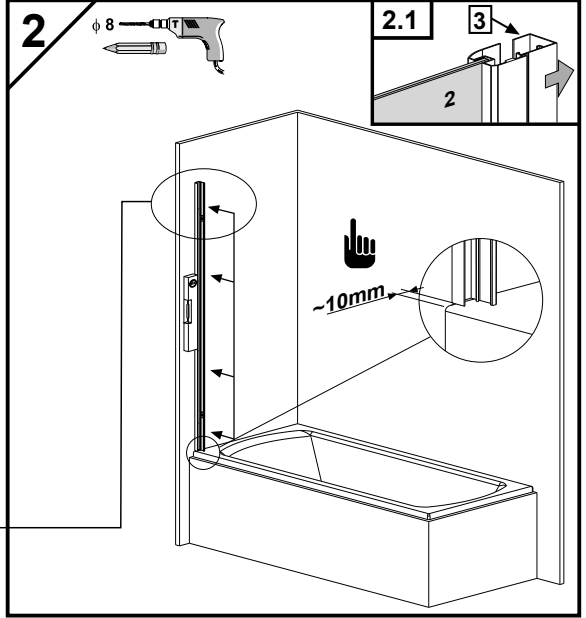
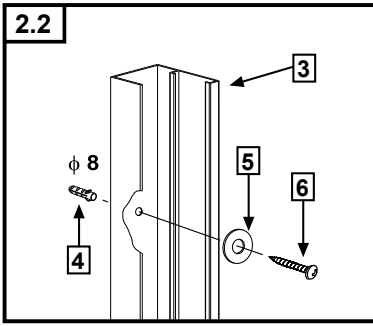
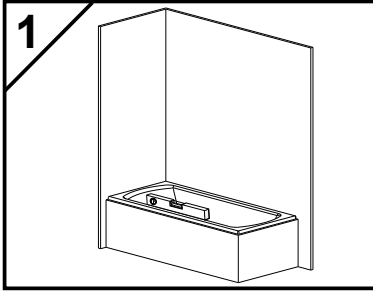

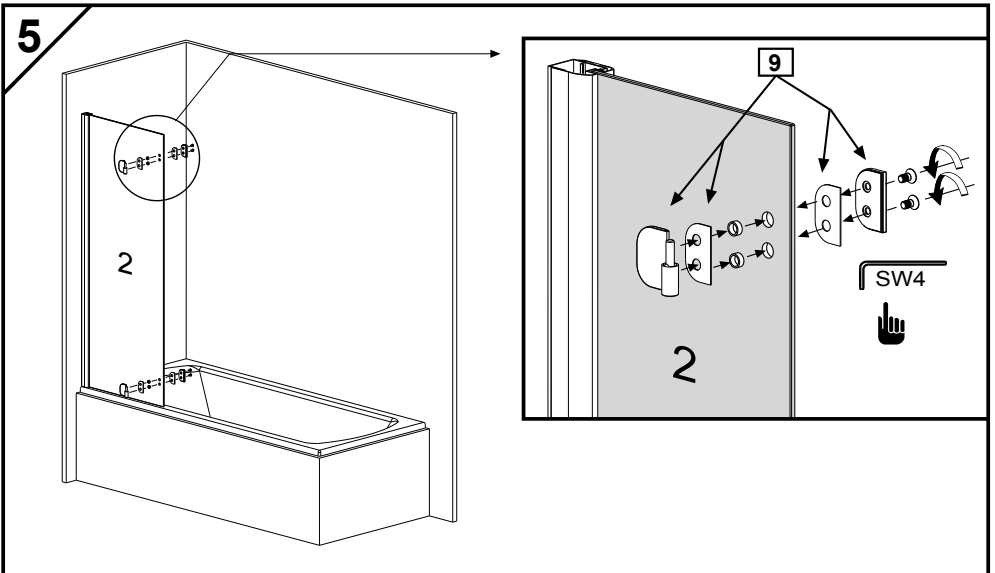
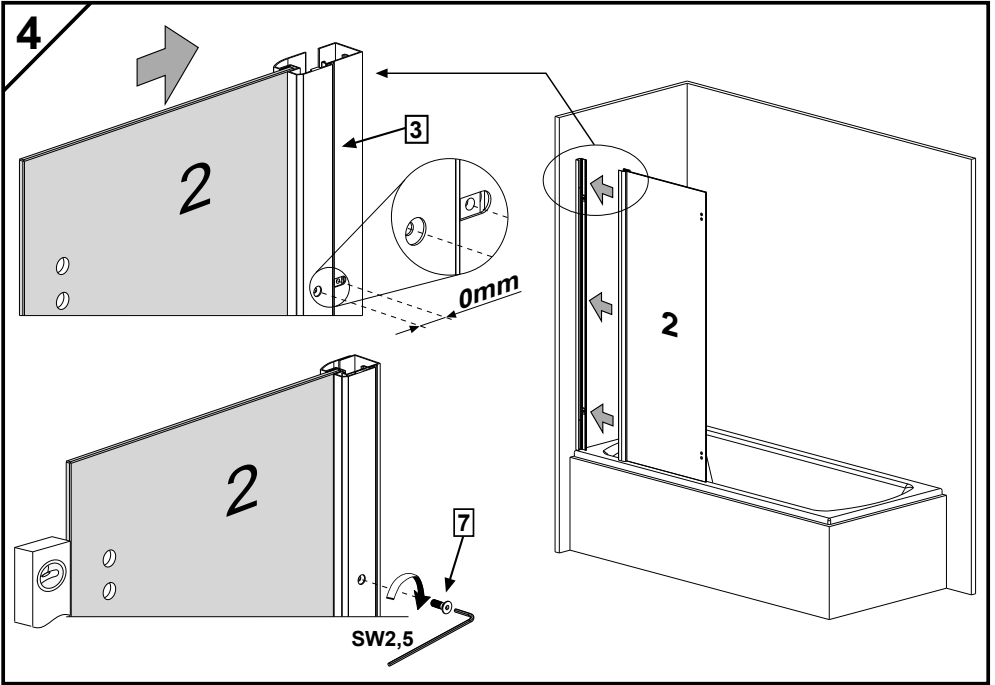

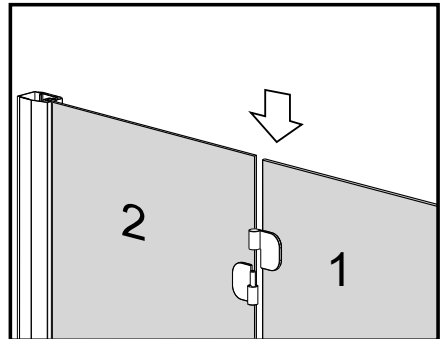
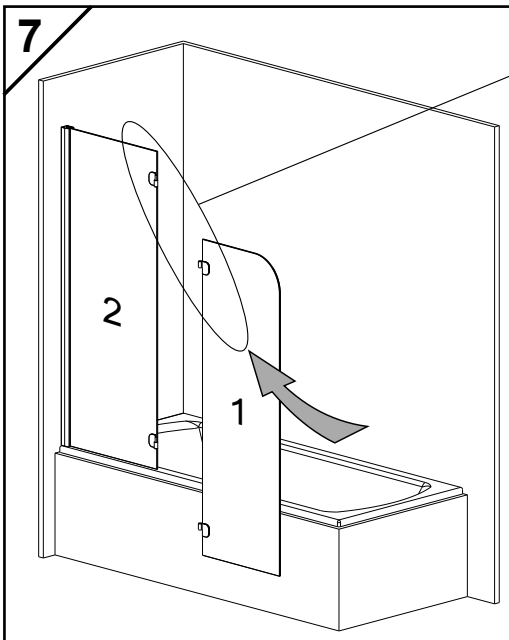
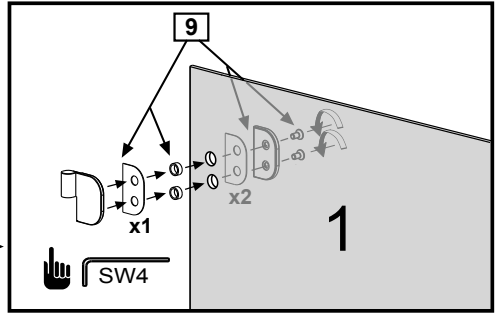
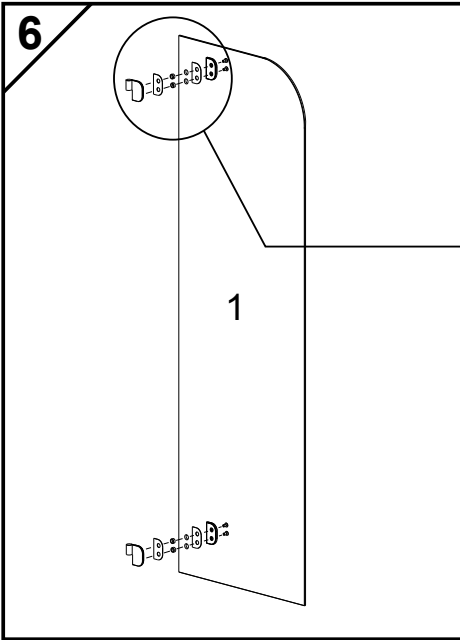

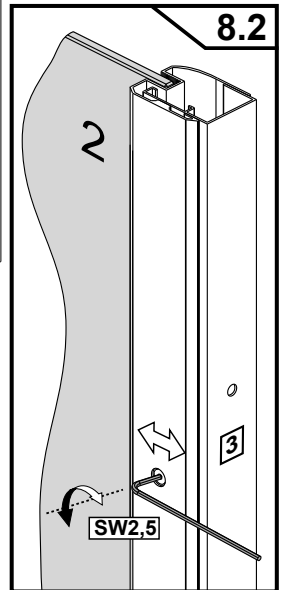
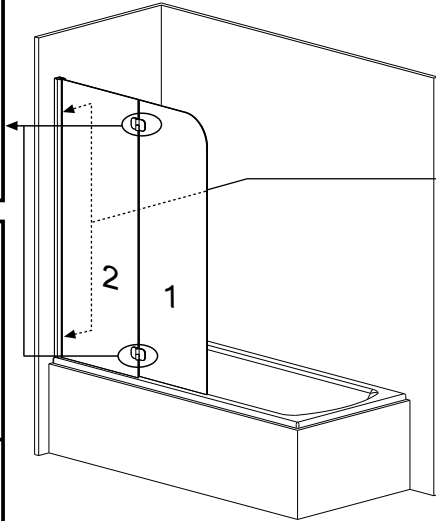
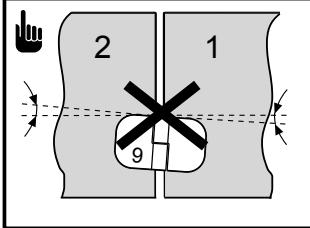
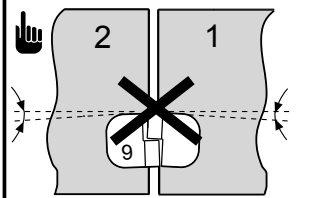
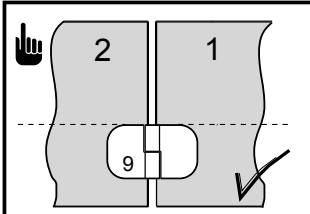
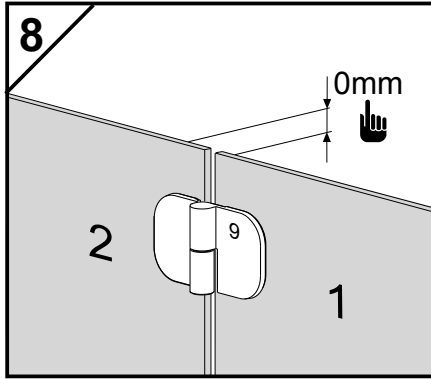
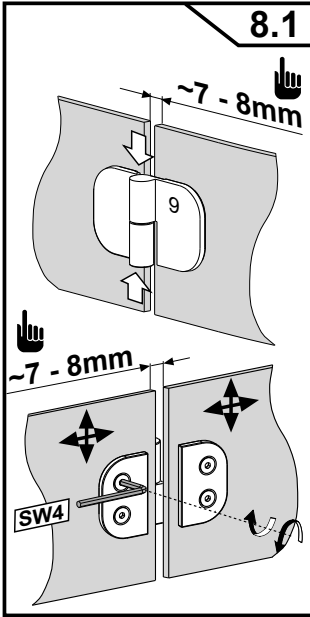

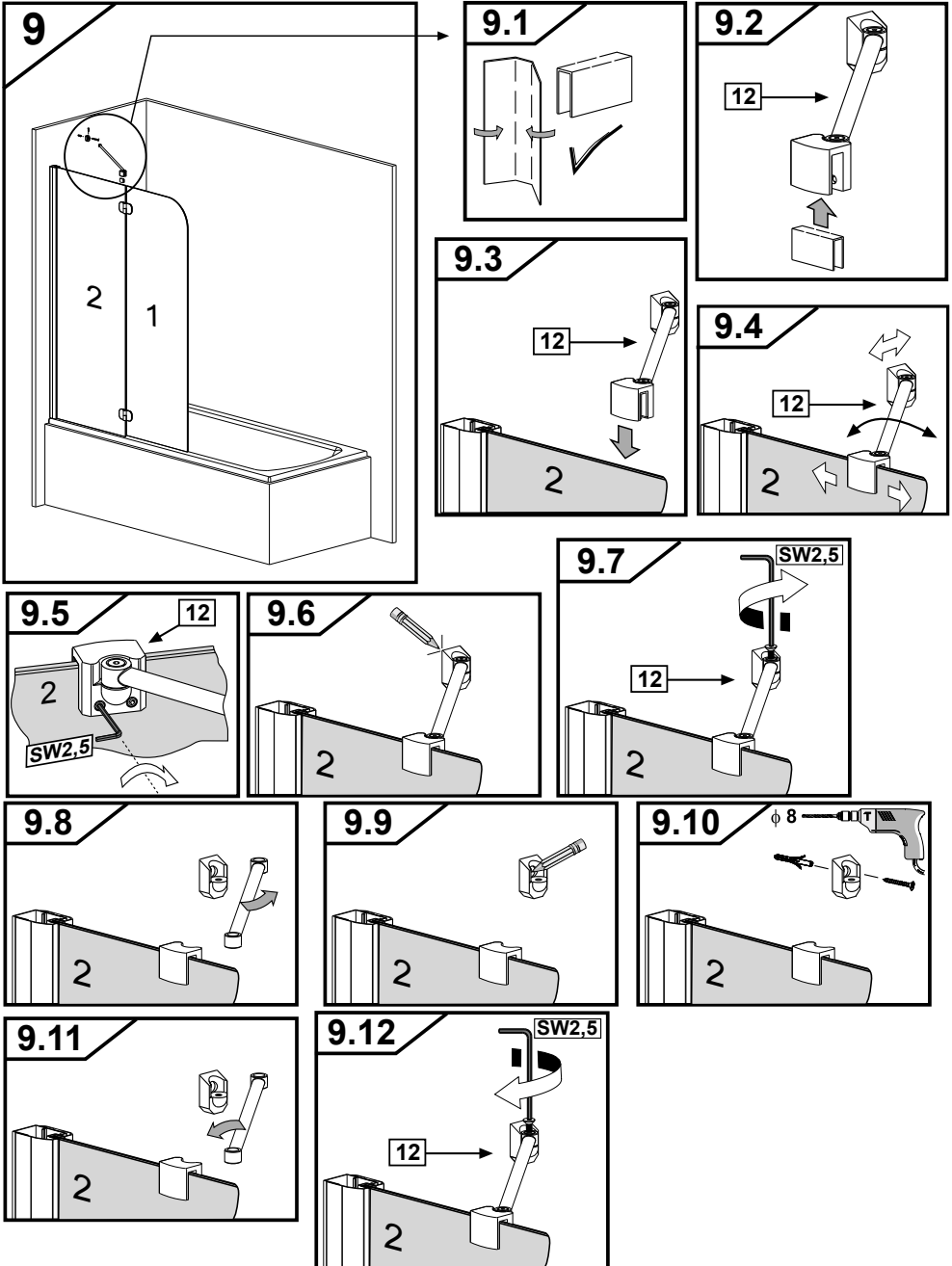

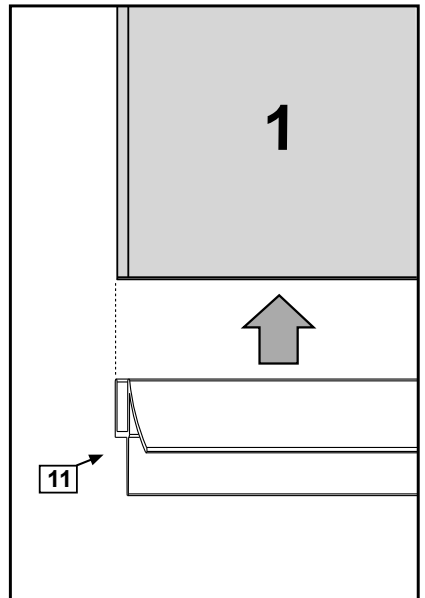
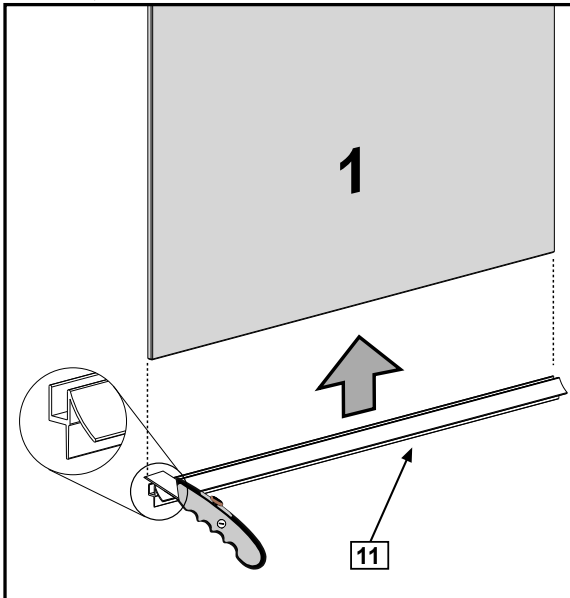
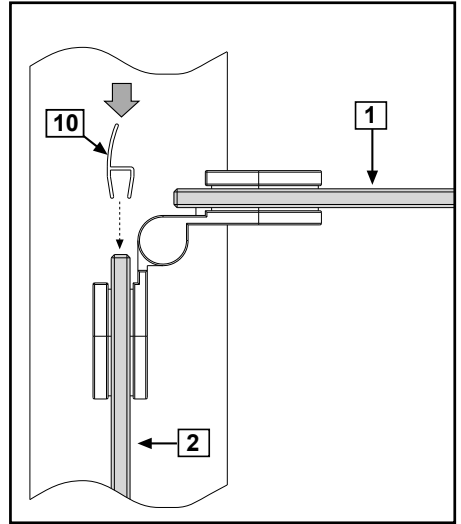
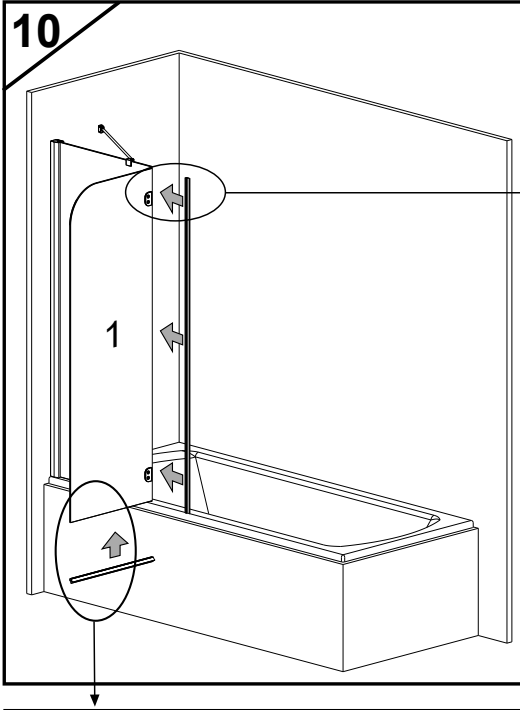

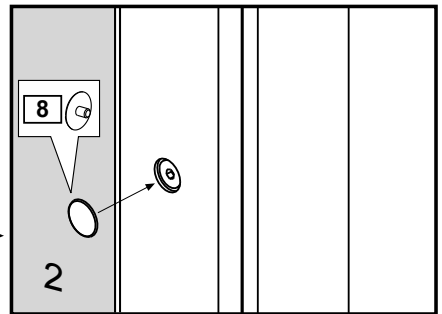
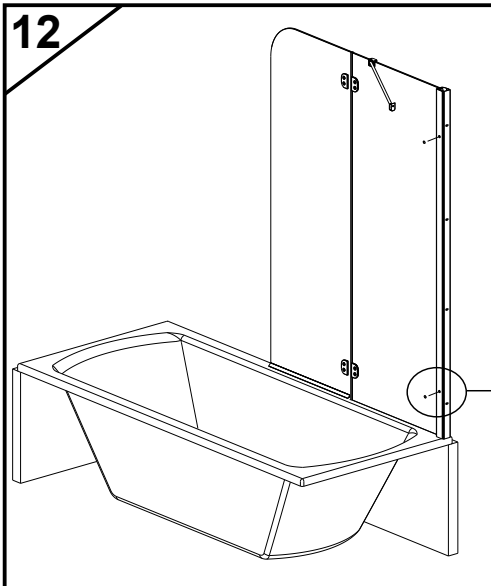
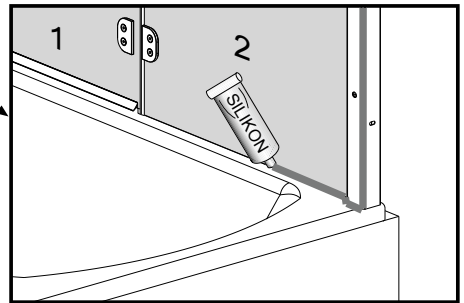
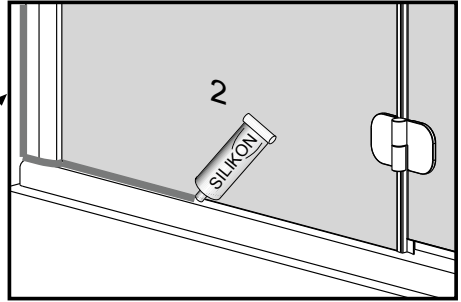
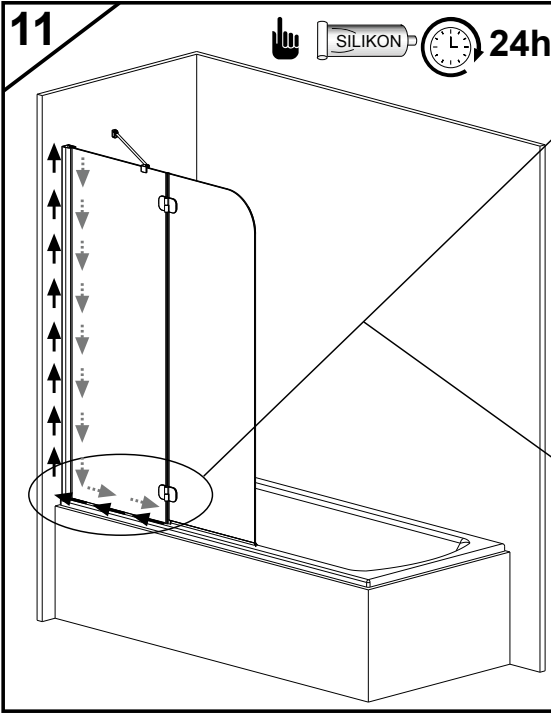

A/ WARUNKI GWARANCJI

1. Dziękujemy Państwu za zakup naszego produktu! Firma Radaway Sp. z o.o. z siedzibą w Poznaniu przy ulicy Wilczej 16a udziela 24 miesięcznej gwarancji na produkt oraz zapewnia serwis posprawywny.
2. Parawan, który Państwo nabyliście służy do przeprowadzania zabiegów higienicznych w pomieszczeniach sanitarnych wewnątrz budynków wyposażonych w instalację wodną oraz odpływ ścieków. Parawani przeznaczony jest do montowania na wannach.
3. Gwarancja nie obejmuje:
 - a) uszkodzeń mechanicznych wyrobów (pęknięcia, wygięcia, zarysowania itp.) powstałych wskutek niewłaściwego obchodzenia się z produktem,
 - b) części ulegających zużyciu podczas normalnego użytkowania,
 - c) czynności związanych z konserwacją, czyszczeniem, regulacją produktu,
 - d) wad i uszkodzeń spowodowanych:
 - montażem niezgodnym z instrukcją montażu i użytkowania załączoną przez producenta do wyrobów,
 - dokonywaniem samodzielnych napraw i przeróbek,
 - wytrącaniem się osadów z użytkowanej wody,
 - nieodpowiednią pielęgnacją wyrobów np. stosowaniem do czyszczenia niewłaściwych środków chemicznych,
 - niewłaściwą eksploatacją wyrobu tj. niezgodną z instrukcją użytkowania i przeznaczaniem produktu.
4. Udzielamy gwarancji o której mowa w pkt. 1. pod warunkiem bezwzględniego przestrzegania zasad konserwacji określonych w niniejszej karcie.
5. Przed montażem prosimy sprawdzić produkt pod kątem kompletności i ewentualnych uszkodzeń wylikających niezgodnego z wymaganiami technicznymi transportu lub składowania. Należy starannie sprawdzić powierzchnię zamontowanych tafli (szkło lub tworzywo sztuczne). Niewielkie zarysowania tafli nie stanowią podstawy do reklamacji natomiast drobne rysy na profilach można przemyć acetonem lub zmywaczem do paznokci na bazie acetonu. Większe uszkodzenia należy reklamować.
6. Należy starannie sprawdzić parawan w terminie 30 dni od momentu zakupu w przeciwnym razie prawo do reklamacji z tytułu niekompletności i ewentualnych szkód powstałych w transporcie wygasa (nie dotyczy wad ukrytych).
7. Za szkody powstałe podczas montażu oraz stwierdzone po zamontowaniu (z wyłączeniem wad ukrytych), poważa firma nie ponosi odpowiedzialności. Nie ponosimy również kosztów montażu i demontażu parawanu. Jeśli uszkodzenia zostają stwierdzone po jego zamontowaniu.
8. Zauważone wady należy zgłaszać w miarę zakupu towaru.
9. Wady lub uszkodzenia towaru stwierdzone przez Klienta podczas eksploatacji będą usuwane w okresie trwania gwarancji w terminie nie dłuższym niż 21dni od daty zgłoszenia reklamacji.
10. Podstawą rozpatrzenia reklamacji jest dowód zakupu, karta gwarancyjna i kupon gwarancyjny, opiewająca w punkcie sprzedaży, z naniesionym modelem i numerem artykułu towaru, datą sprzedaży i podpisem Klienta potwierdzającym akceptację zasad gwarancji i zakupionego towaru.
11. Klient ma prawo żądać wymiany towaru na nowy, gdy:
 - ujemnonerady wady nie można usunąć,
 - w okresie trwania gwarancji dokonano 3 napraw (podwieludzonych kuponem gwarancyjnym) tego samego podzespółu a naprawy towar nadal wykazują wady uniemożliwiające jego stosowanie zgodnie z przeznaczeniem.
12. Klient traci gwarancję w przypadku nie zgłoszenia sprzedającemu wady w terminie 2 miesięcy od ujawnienia się wady, w każdym przypadku Klient zobowiązany jest zaprzestać użytkowania parawanu natychmiast po ujawnieniu wady, w innym wypadku utraci gwarancję.
13. Firma Radaway Sp. z o.o. nie zwraca kosztów związanych z uszkodzeniem gładziny w przypadku jej uszkodzenia w sytuacji konieczności demontażu parawanu.

14. Parawan nie jest przeznaczony do użytku masowego.

15. Wyposażenie parawanu może być wykorzystane tylko do opisanych celów, np. nie można przyrządować elementów składowych i wykorzystywać ich do innych urządzeń, w takich przypadkach wygasa roszczenie z tytułu gwarancji.
16. Firma Radaway Sp. z o.o. nie ponosi odpowiedzialności za bezpośrednie i pośrednie szkody spowodowane przez parawan.
17. Niedopełnienie warunków zawartych w instrukcji montażu powoduje utratę prawa do napraw gwarancyjnych.
18. Nieuzasadnione powiadomienia i przyzady serwisu będą podstawą do obciążenia Klienta kosztami dojazdu i naprawy.
19. Firma Radaway Sp. z o.o. zastrzega sobie prawo wprowadzenia zmian w oferowanym produkcie bez wcześniejszego poinformowania Klientów, nie obniżając jednocześnie jakości wyrobów.

B/ UTRZYMANIE W CZYSTOŚCI I KONSERWACJA PARAWANU

Do codziennej pielęgnacji należy używać miękkiej szmatki. Do czyszczenia szkła wystarczą przyzanie dla stodoawny, łagodne środki czyszczące w postaci płynów. W żadnym wypadku nie należy stosować ostrych przedmiotów chemiczaliów lub środków szorujących, które prowadzą do zarysowań powierzchni parawanu i utraty gwarancji. Lekki osad kamieniu bez trudu usuną Państwo przy pomocy odrobiny octu.

C/ INSTRUKCJA MONTAŻU

1. Montażu kabiny należy dokonywać zgodnie z załączoną instrukcją. Zalecamy Państwu skorzystanie z usług wykwalifikowanego instalatora.
2. Parawan powinien być transportowany i składowany wyłącznie w oryginalnym opakowaniu w pozycji pionowej. Każdy inny sposób transportu i składowania może spowodować uszkodzenia mechaniczne powodujące utratę gwarancji.
3. Pomieszczenie, w którym będzie zamontowany parawan musi spełniać następujące warunki:
 - posiadać zgodnie z warunkami technicznymi zlokalizowany dopływ i odpływ wody,
 - dobre wypróżnowanie podłogi,
 - zgodną z wymaganiami technicznymi wentylację.



Radaway Sp. z o.o., ul. Górska 104, 61-483 Poznań
tel. +48 61 835 75 10, faks +48 61 835 75 11, www.radaway.pl

KARTA GWARANCYJNA

Odcinek 1

Produkt: parawan nawannowy
Model:
Nr art.:
Data sprzedaży:
Pieczęćka sklepu/
podpis sprzedawcy

Odcinek 2

Produkt: parawan nawannowy
Model:
Nr art.:
Data sprzedaży:
Pieczęćka sklepu/
podpis sprzedawcy

Odcinek 3

Produkt: parawan nawannowy
Model:
Nr art.:
Data sprzedaży:
Pieczęćka sklepu/
podpis sprzedawcy

Odcinek 4

Produkt: parawan nawannowy
Model:
Nr art.:
Data sprzedaży:
Pieczęćka sklepu/
podpis sprzedawcy

				Adnotacje o przebiegu naprawy
		data wykonania	Przebieg naprawy	
		data zgłoszenia	Pieczęćka zakładu	

NAZWA PRODUKTU: **PARAWAN NAWANNOWY**

MODEL:

NR ARTYKUŁU:

DATA SPRZEDAŻY:

Podpis sprzedawcy i pieczęćka sklepu.

DANE UŻYTKOWNIKA:

IMIĘ I NAZWISKO:

ADRES:

NR TELEFONU:

Akceptuję warunki niniejszej gwarancji

Podpis:

UWAGA: Karta gwarancyjna musi być dokładnie wypełniona pod rygorem nieważności.