

4. СВИДЕТЕЛЬСТВО О ПРИЕМКЕ.

Прихожая ВШ-8 соответствует требованиям ГОСТ 16371-93 и признана годной для эксплуатации.

Комплектовщик _____

ОТК _____

Дата _____

ВНИМАНИЕ!:

Предприятие-изготовитель оставляет за собой право проводить конструктивные изменения, связанные с внедрением новых материалов и технологий, направленных на повышение качества и долговечности изделий.

5. КОМПЛЕКТНОСТЬ ПОСТАВКИ.

№ дет.	Наименование	Размеры	Кол-во
1	Передняя панель	2070 x 600	1
2	Полка	590 x 296	3
3	Задняя стенка (верхняя)	580 x 164	1
4	Задняя стенка (нижняя)	580 x 164	1
5	Полка передняя	590 x 112	1
Фурнитура, метизы			
Позиция	Наименование	Ед.измер.	Кол-во
А	Винтовая стяжка	шт.	8
Б	Эксцентрик	шт.	14
В	Шток эксцентрика	шт.	14
Г	Крючок двухрожковый	шт.	2
Д	Шуруп 4x20	шт.	5
Е	Шуруп 3,5x16	шт.	5
Ж	Подпятник регулируемый	шт.	2
З	Дюбель пластиковый	шт.	5
И	Штангодержатель	шт.	2
К	Штанга 274 мм	шт.	1
Л	Заглушка для винтовой стяжки	шт.	8
М	Заглушка для эксцентриковой стяжки	шт.	14
Н	Ключ для винтовой стяжки	шт.	1



Наш адрес: Россия, 124482, г.Москва, Зеленоград Савелкинский проезд, дом 4, офис 1604
ООО "Сокол-Т" Тел/факс: +7(495)739-41-48, 739-41-49 www.sokol-mebel.ru

Прихожая ВШ - 8
(2087 x 600 x 424)



ПАСПОРТ

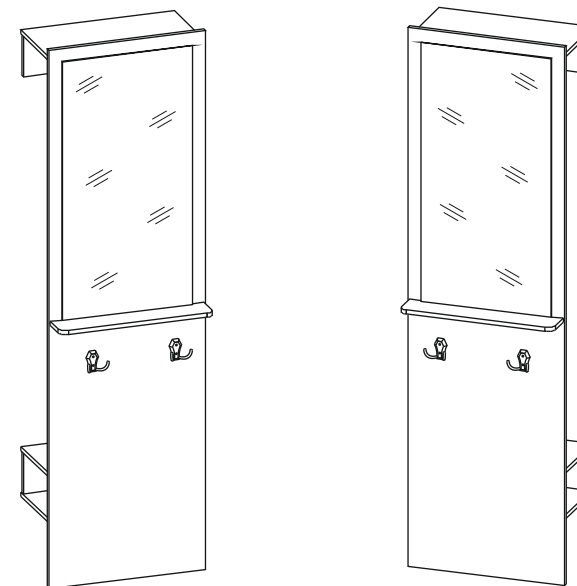

1. ТРАНСПОРТИРОВКА, ХРАНЕНИЕ ЭКСПЛУАТАЦИЯ И УХОД ЗА МЕБЕЛЬЮ.

Изделие допускается транспортировать в упаковке предприятия-изготовителя любым видом транспорта при условии надежной защиты от механических повреждений и влаги (атмосферных осадков и т.д.)

Не допускается воздействие влаги. Изделие должно храниться и эксплуатироваться в сухих и теплых помещениях. Не рекомендуется устанавливать изделие около источников тепла.

Удаление пыли с поверхности изделия следует производить мягкой тканью с использованием специальных составов по уходу за мебелью.

2. ГАРАНТИИ ИЗГОТОВИТЕЛЯ

Предприятие - изготовитель гарантирует соответствие Прихожей ВШ-8 требованиям ГОСТ 16371-93 и ТО-27575562-01-2012 при соблюдении правил транспортировки, хранения и эксплуатации.

Гарантийный срок эксплуатации 24 месяца с момента приобретения. Срок службы изделия 5 лет.

Предприятие-изготовитель не несет ответственности за недостатки изделия, появившиеся в результате несоблюдения Покупателем правил эксплуатации, сборки, транспортировки и ухода за мебелью.

3.УКАЗАНИЯ ПО СБОРКЕ ПРИХОЖЕЙ ВШ-8.

Сборку изделия рекомендуем доверить специалисту. В случае самостоятельной сборки строго следуйте указаниям настоящей инструкции.

Предприятие - изготовитель не несет ответственность за повреждения изделия, произошедши во время сборки.

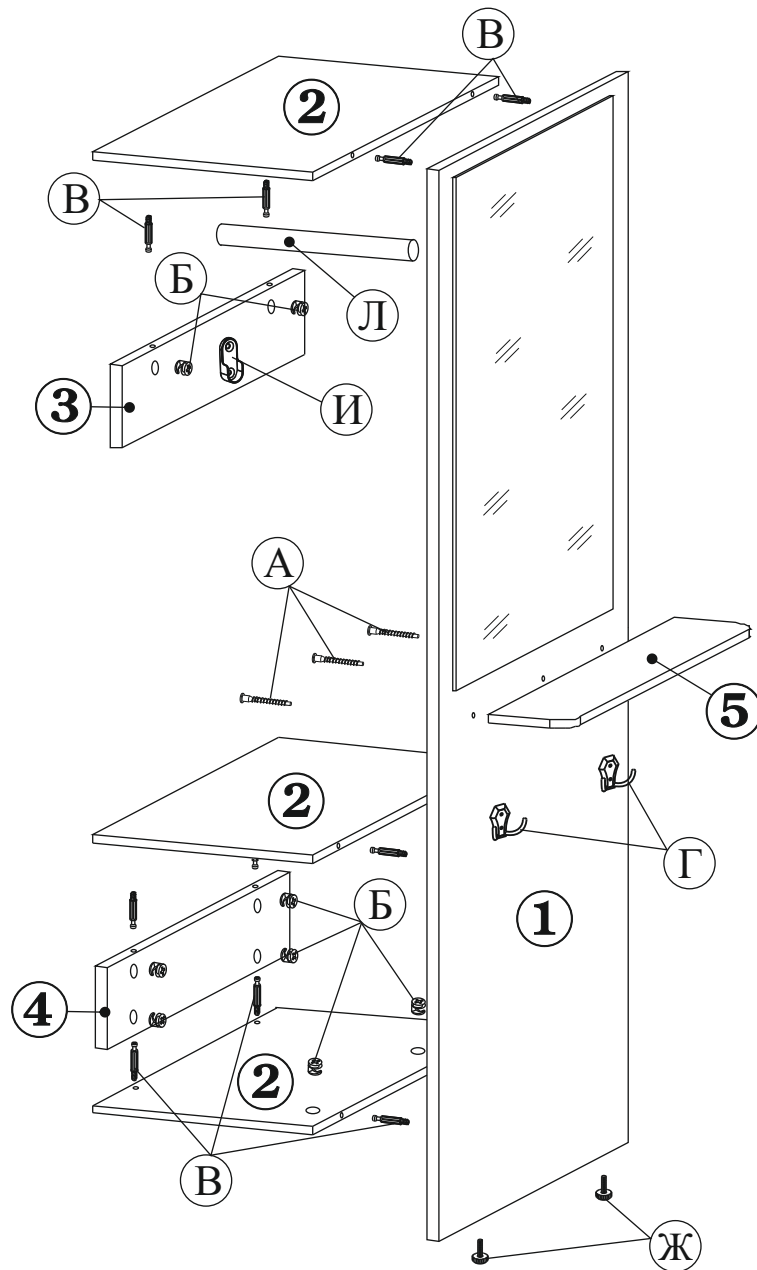

Для сборки изделия необходим следующий инструмент: молоток, крестовая отвертка, ключ-шестигранник 4мм (входит в комплект изделия). Для крепления изделия потребуется ударная дрель и сверло с твердосплавной напайкой диаметром 8мм.

3.1. На детали №1 и №3, закрепите шурупами 3,5x16, штангодержатели.

В отверстия дет.№3 установите эксцентрики. **Стрелка эксцентрика должна быть направлена в сторону торцевого отверстия!** Вкрутите штоки эксцентриков в деталь №2. Соедините детали №2 и №3, так чтобы штоки эксцентриков вошли в торцевые отверстия. Затяните эксцентрики повернув их на 180 градусов по часовой стрелке.

3.2. Аналогичным образом соберите нижний короб из деталей №2и №4.

3.3. На дет.№1, установите полку (дет.№5), закрепив ее винтовой стяжкой с обратной стороны. С обратной стороны детали №1, вкрутите штоки эксцентриков. В нижний торец вкрутите опоры. Присоедините к детали №1, нижний короб и верхний уголок. Затяните эксцентрики повернув их на 180 градусов по часовой стрелке.

3.4. Установив прихожую на выбранное место, отрегулируйте высоту опор, разметте на стене место крепежа, используя отверстия для крепления в деталях №3 и №4.

3.5. Просверлите отверстия в стене. Забейте пластиковые дюбели.

3.6. Закрепите прихожую к стене, с помощью винтовых стяжек. Для удобства, можно отсоединить деталь №1, повернув эксцентрики в деталях №2 против часовой стрелки на 180 градусов. И присоединить обратно, к уже закрепленным на стене конструкциям.

3.7. Установите штангу на штангодержатели. Закрепите на передней панели, шурупами 4x20, двухрожковые крючки.

3.8. Закройте головки винтовых стяжек и эксцентрики, входящими в комплект декоративными заглушками.

3.9. Наклейте зеркало, сняв защитную пленку с клейкой ленты наклеенной на обороте зеркала. Аккуратно прижмите зеркало к выбранному месту установки. Избегайте чрезмерного и неравномерного давления на зеркало.

Для выбора места наклейки зеркала, можно воспользоваться нашей рекомендацией (см. Рисунок).

Рекомендуемая схема наклейки зеркала.

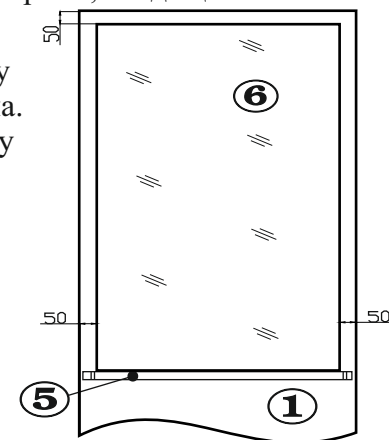

Изделие готово к эксплуатации.